

Ansicht von aussen

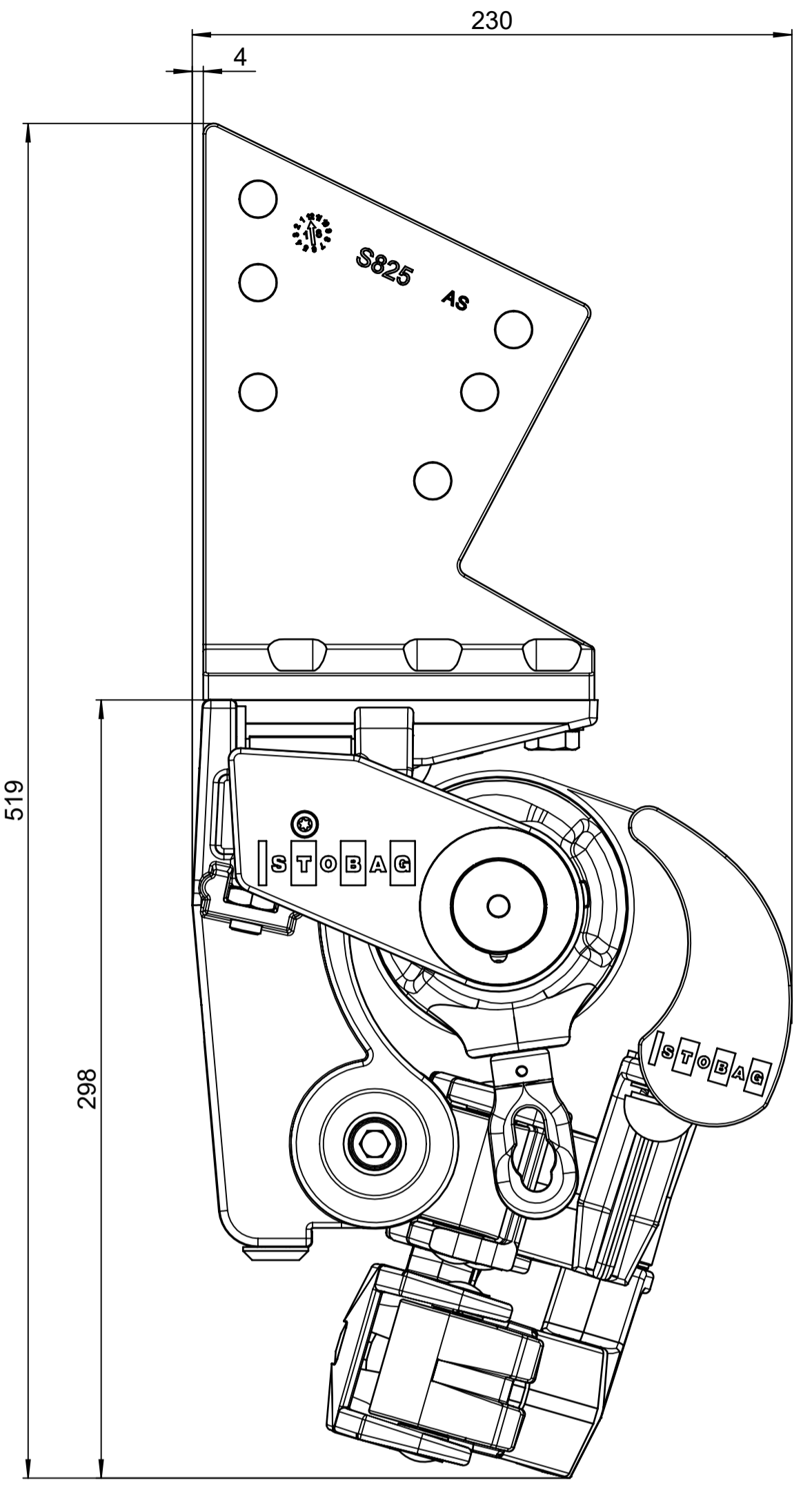

Dachsparrenmontage mit Getriebe

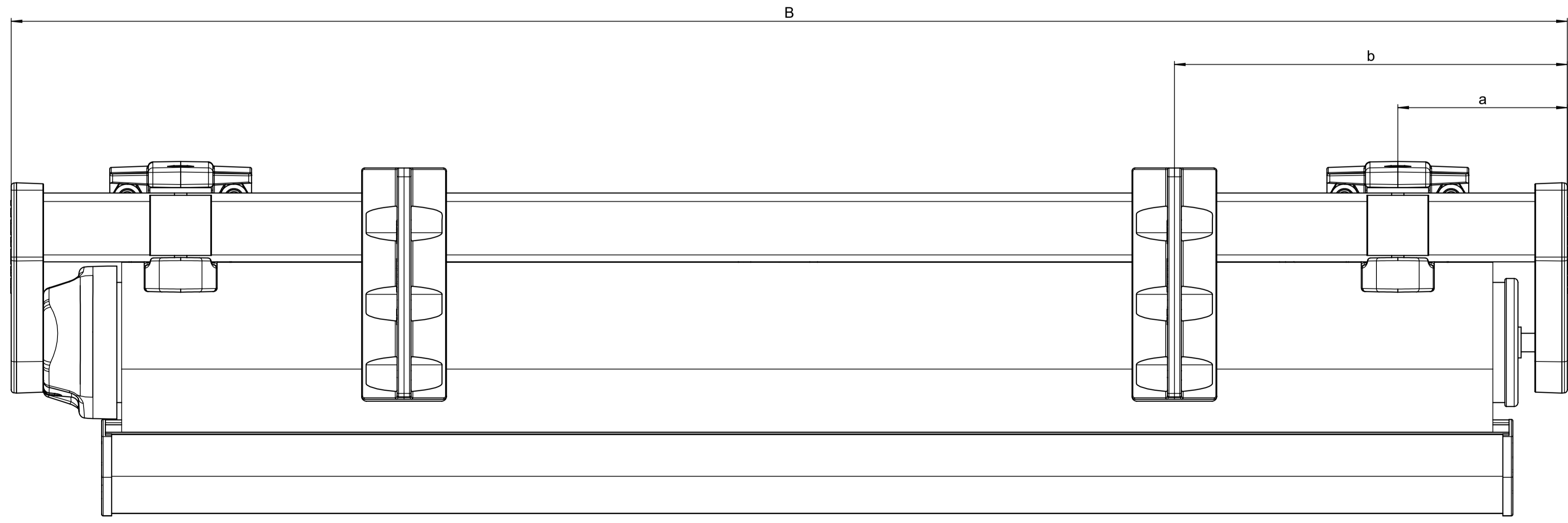

Dieses Dokument ist unser geistiges Eigentum. Es darf ohne unsere ausdrückliche Genehmigung weder kopiert, vervielfältigt
 oder verwendet, noch an Dritte weitergegeben werden. Zuwiderhandlung ist strafbar und wird strafrechtlich verfolgt.
 This document is our intellectual property. It may not be copied, reproduced, or disseminated without our express written consent.
 Reproduction, use or disclosure to third parties without express authority is strictly forbidden.
 © 2012 Stobag, CH-5630 Mur, Switzerland

Datum / Name	Material	-		Ersatz für:	
Gezeichnet: 28.01.2005 / rb	Behandlung / Farbe:	16937.63 g		Blatt:	3 / 5
Geändert: 24.10.2016 / rfl	Gewicht:	16937.63 g		Massstab:	1:2
Geprüft: 24.10.2016 / rfl	Kategorie:	Baugruppe		Rev.:	1
Status:	SAP-Nr.:	Stobag-Nr.:	S8133	CAD-Nr.:	7773
Freigegeben					
STOBAG		Beschreibung:			